

# Listwa T726 – montaż

Maksymalne obciążenie listwy w zależności od jej długości i ilości środkowych punktów podparcia

Długość listwy rolkowej	500 mm	1000 mm	1500 mm	2000 mm	2500 mm
0 punktów podparcia	180 kg	85 kg	44 kg	23 kg	--
1 punkt podparcia	--	330 kg	210 kg	145 kg	110 kg
2 punkty podparcia	--	--	480 kg	340 kg	265 kg
3 punkty podparcia	--	--	--	700 kg	540 kg

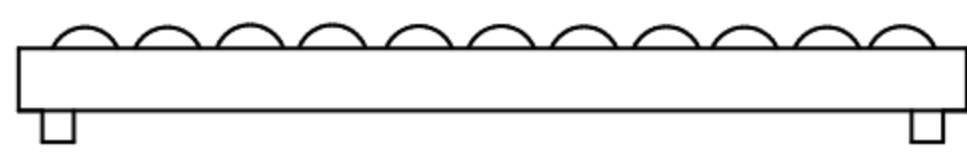

0 środkowych punktów podparcia

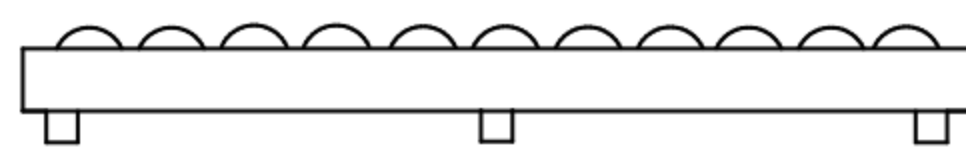

1 środkowy punkt podparcia

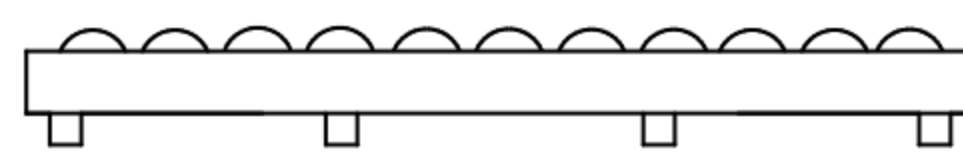

2 środkowe punkty podparcia

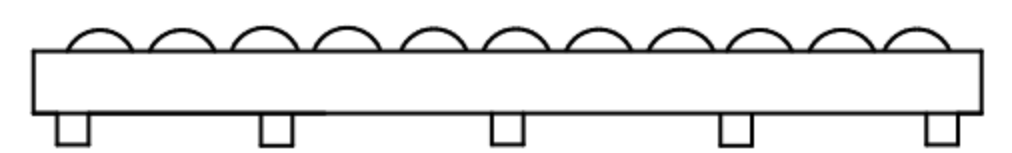

3 środkowe punkty podparcia

# UWAGA !

W wyniku procesu produkcji najczęściej otwory montażowe są rozmieszczone losowo, w takim przypadku zalecamy najpierw zdemontować rolkę/ki w miejscu montażu, a następnie można przystąpić do poniższych kroków.

1. Przy pomocy np. szczypiec rozwiernych należy rozchylić profil w miejscu demontowanej rolki.

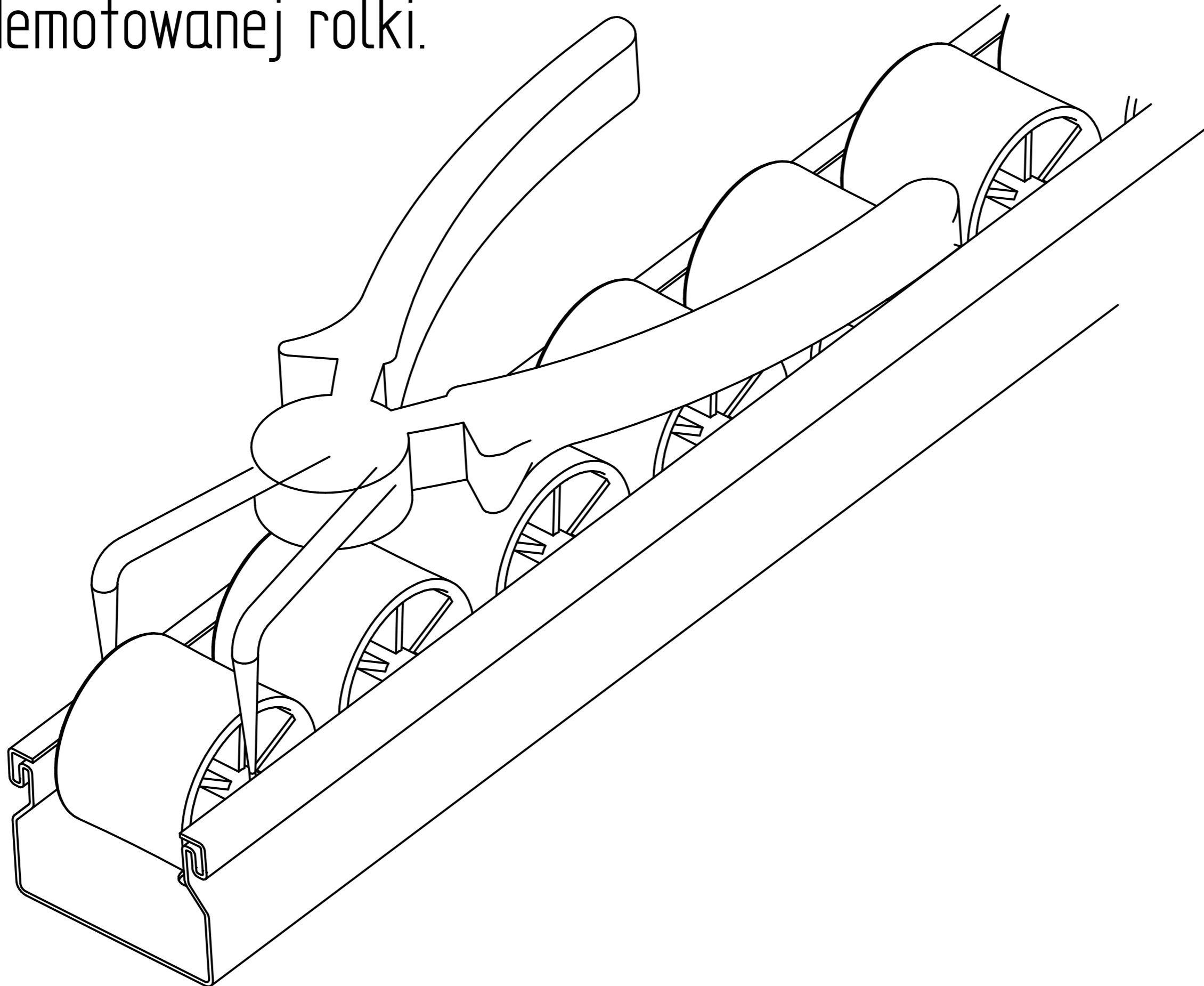

2. Wyjąć rolkę/ki

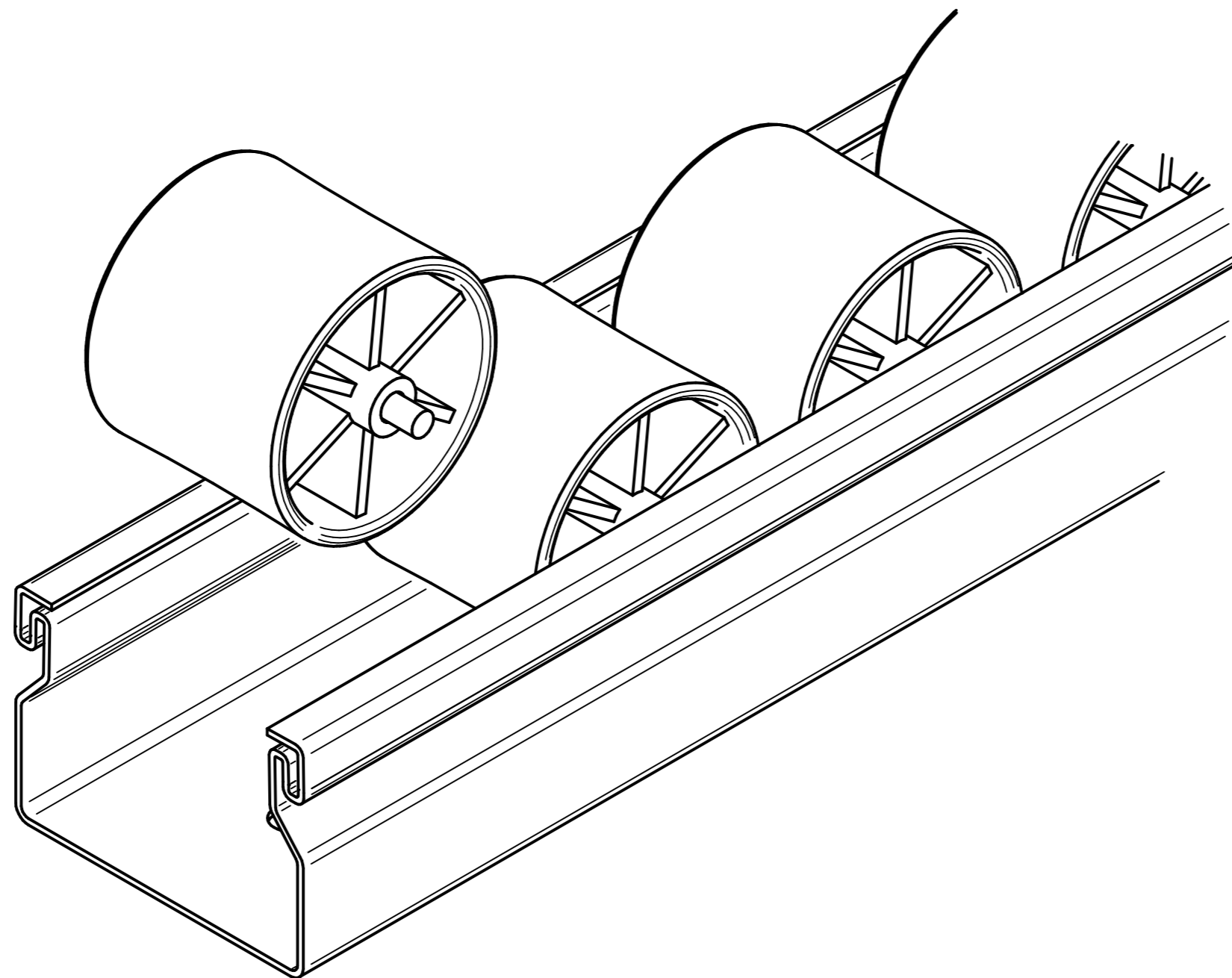

3. Następnie można wykonać poniższe kroki montażowe.

Po montażu należy umiejscowić rolkę w analogiczny sposób jak w pkt 1 i2.

# Listwa T726 – montaż wariant 1

1.

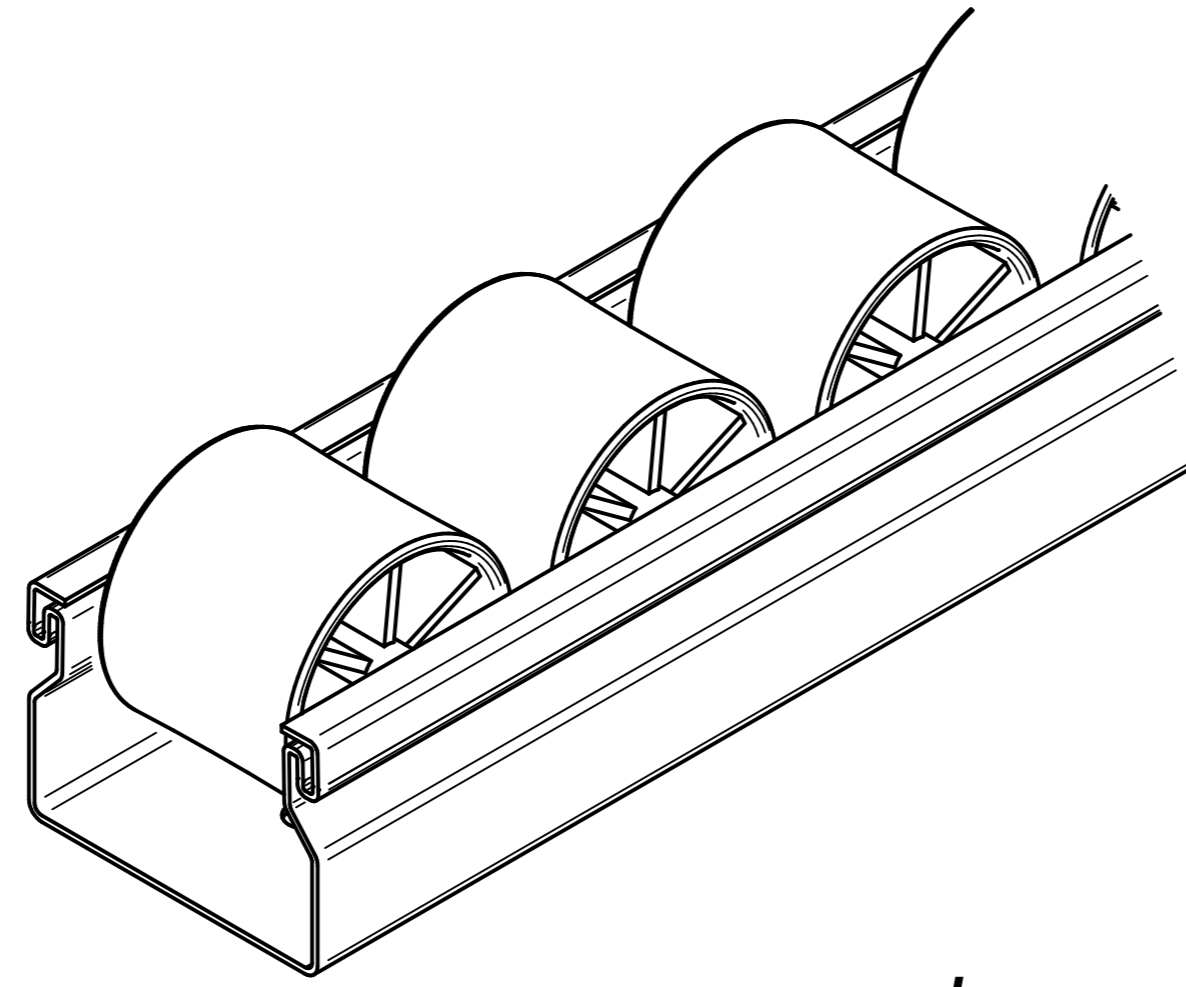

Listwa T726

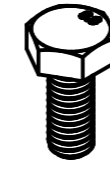

Śruba DIN 933 M4



Nakrętka M4  
DIN 439 lub DIN 934

2.

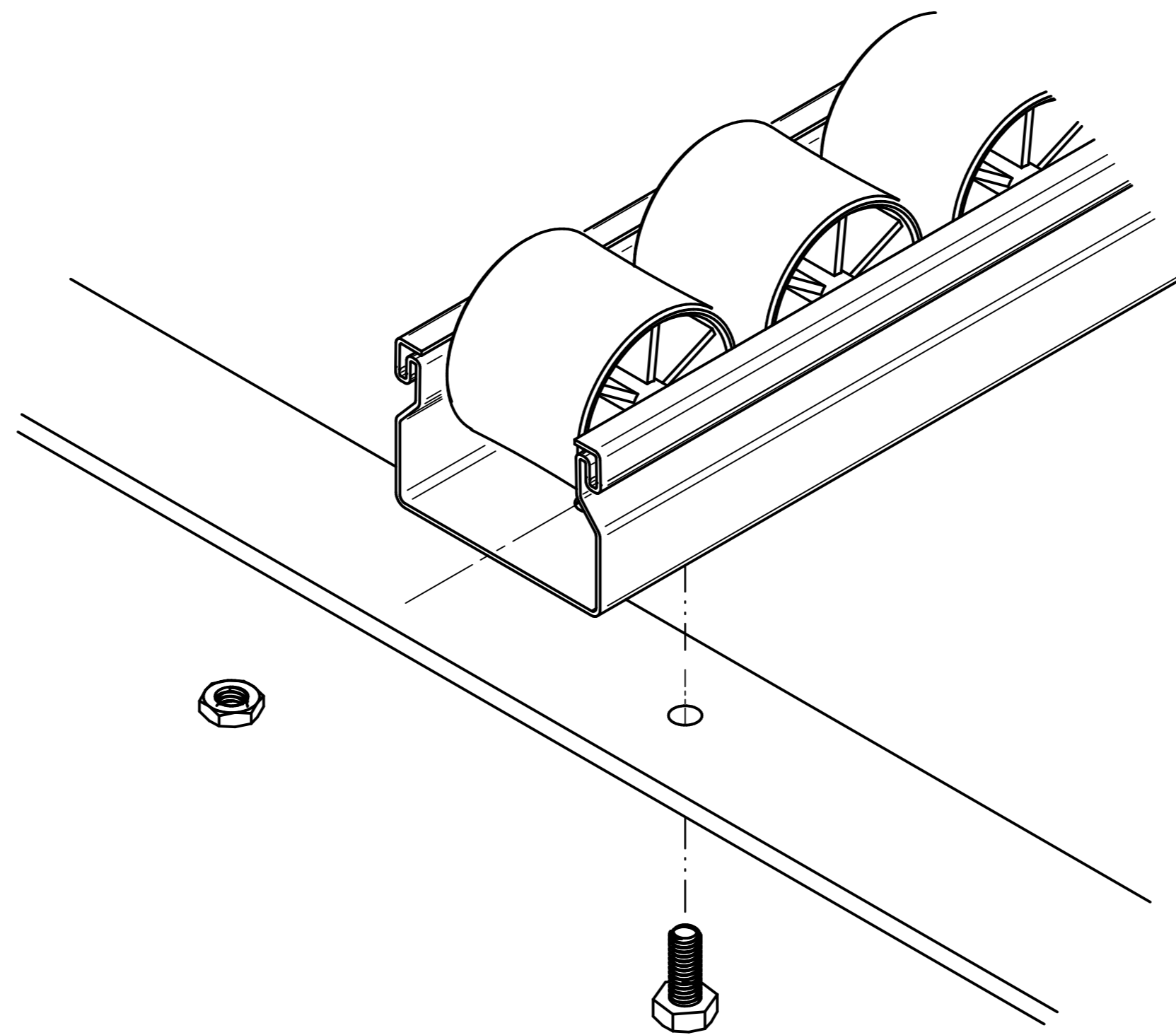

3.

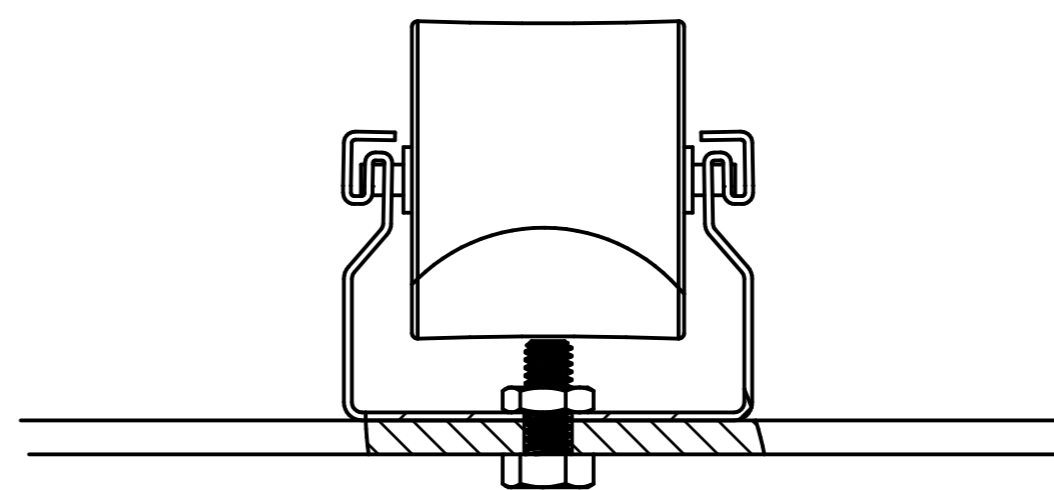
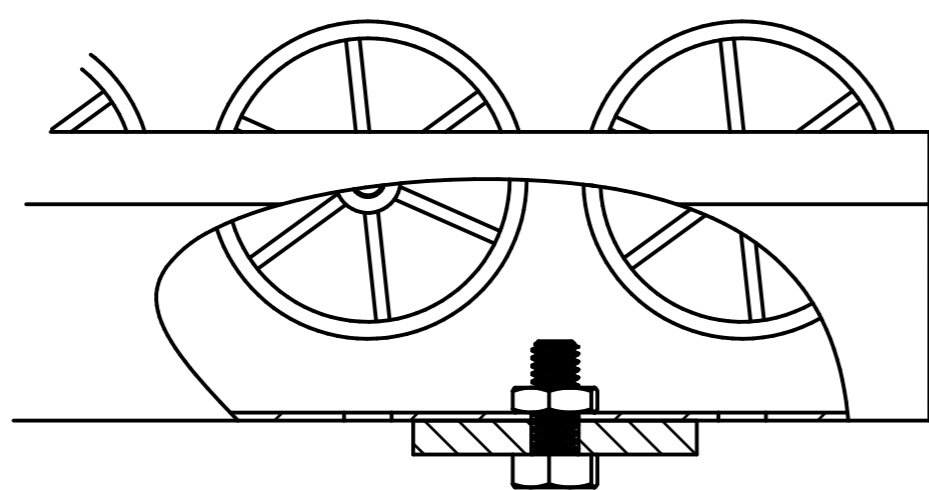

# Listwa T726 - montaż wariant 2

1.

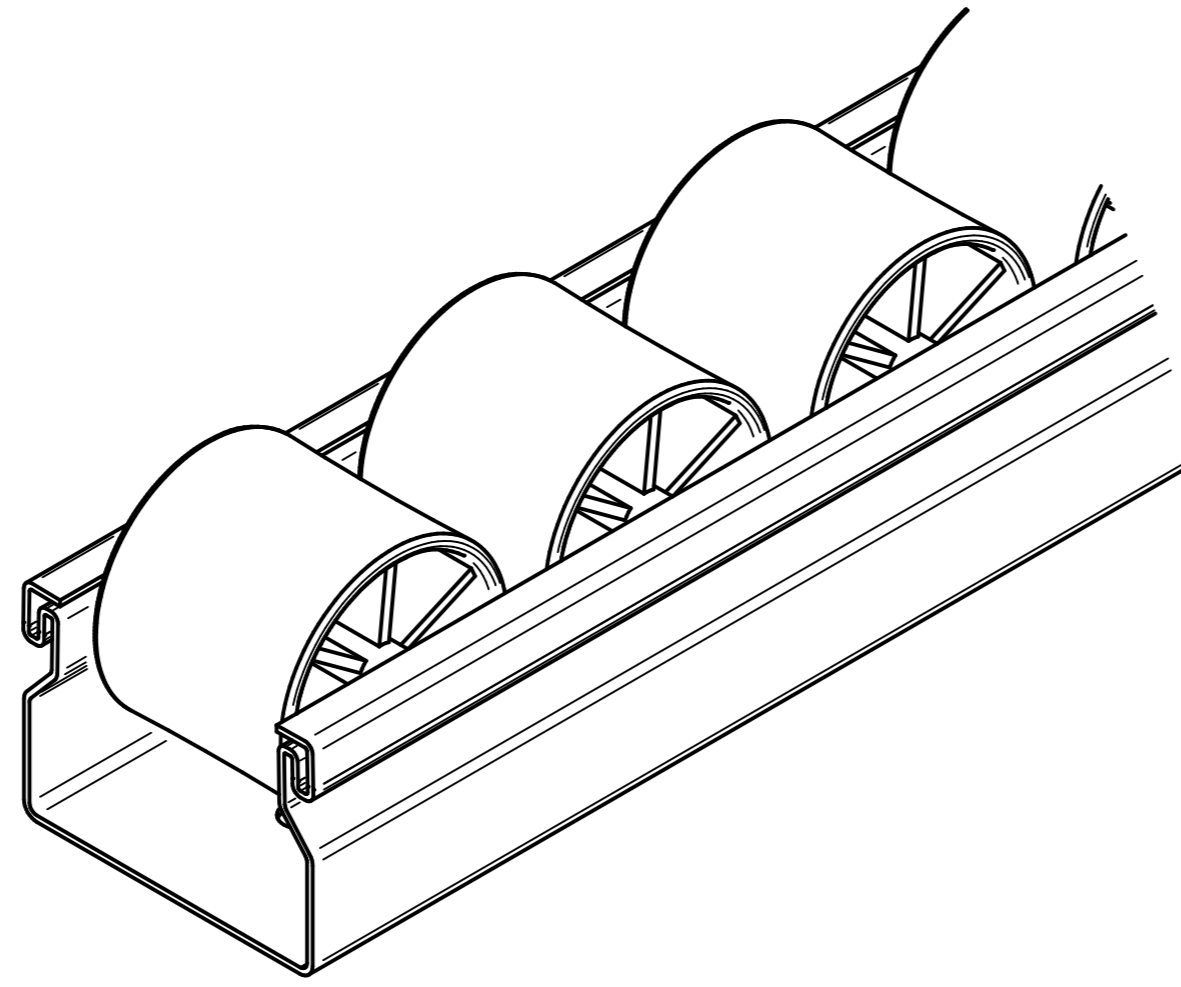

Listwa T726



Blachowkręt ST4,8

2.

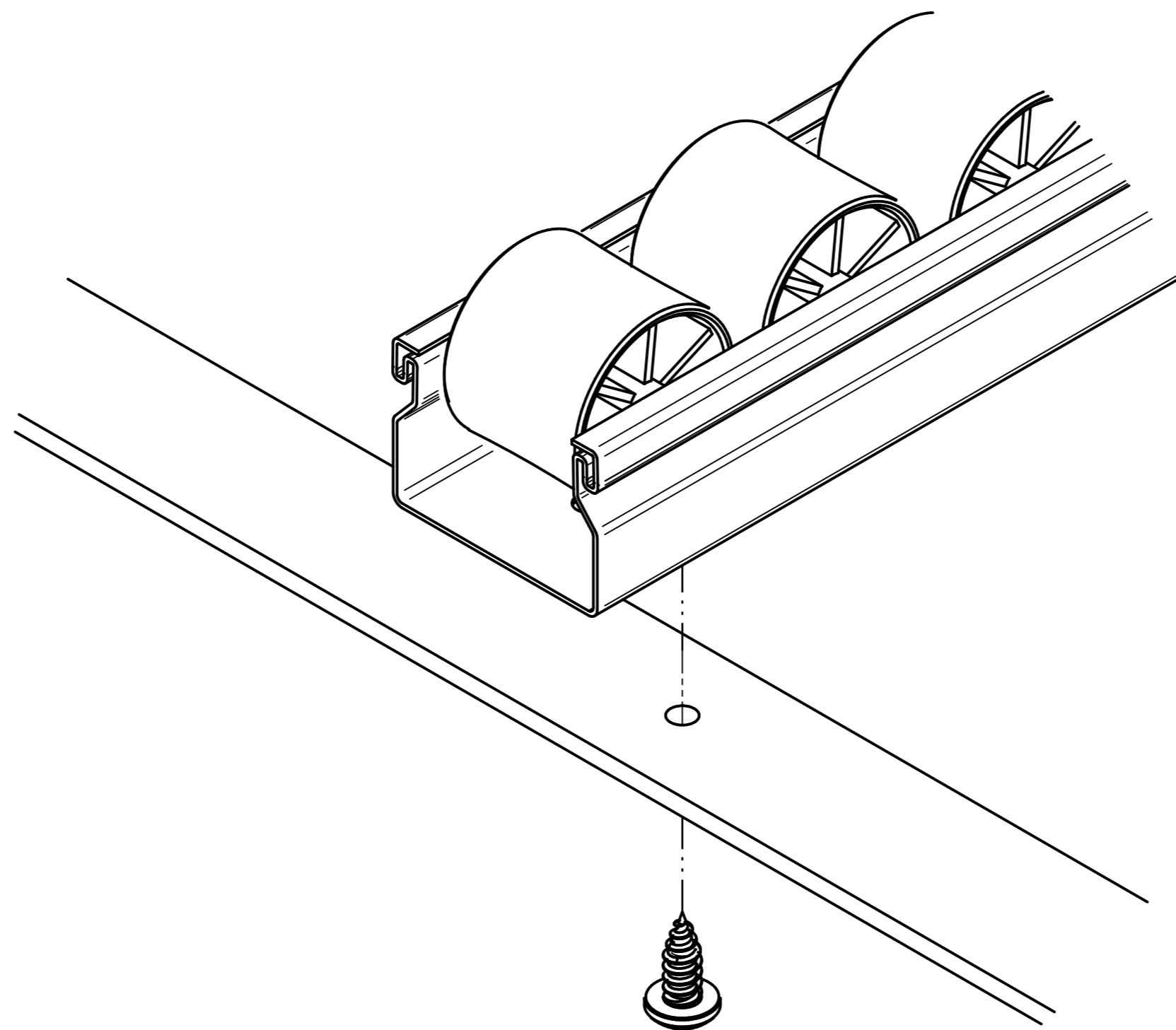

3.

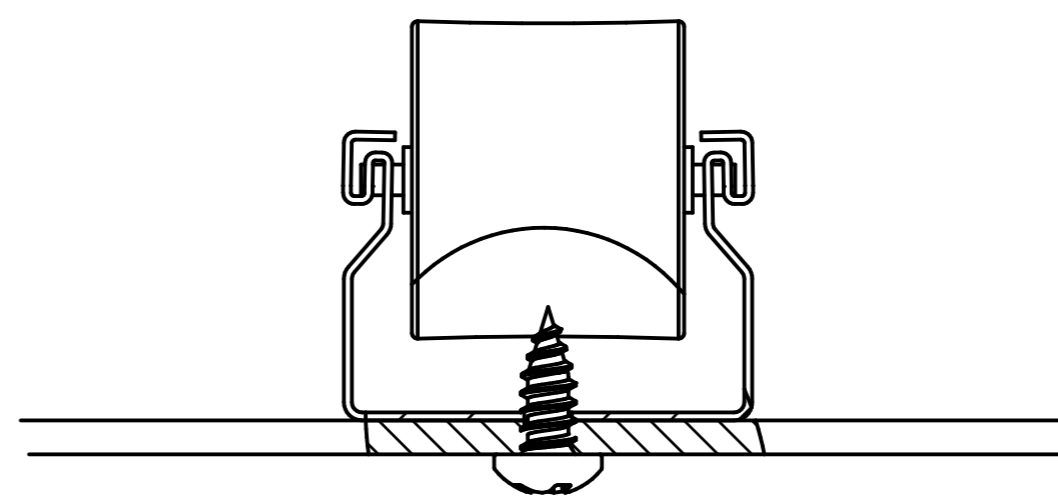
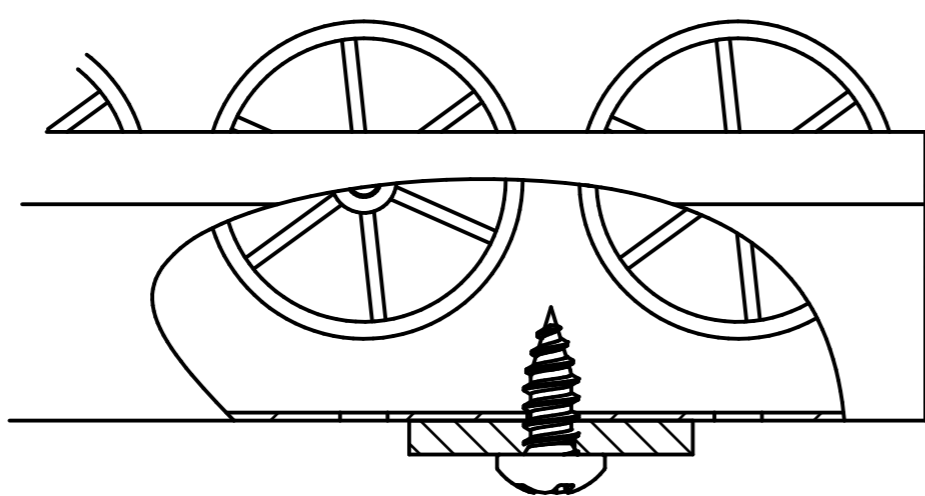

# Listwa T726 - montaż wariant 3

1.

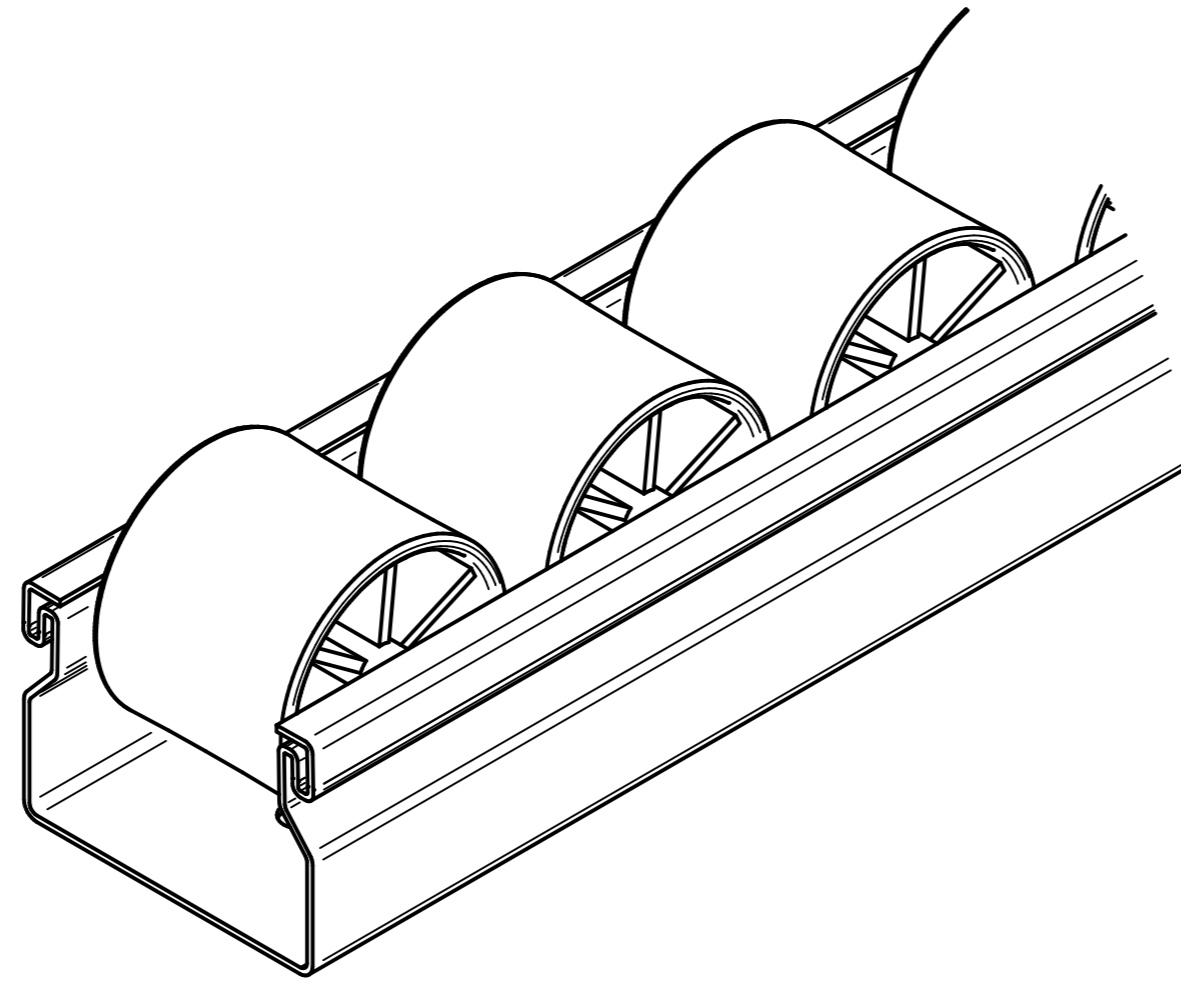

Listwa T726

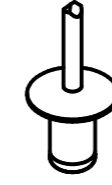

Nit zrywalny fi 4

2.

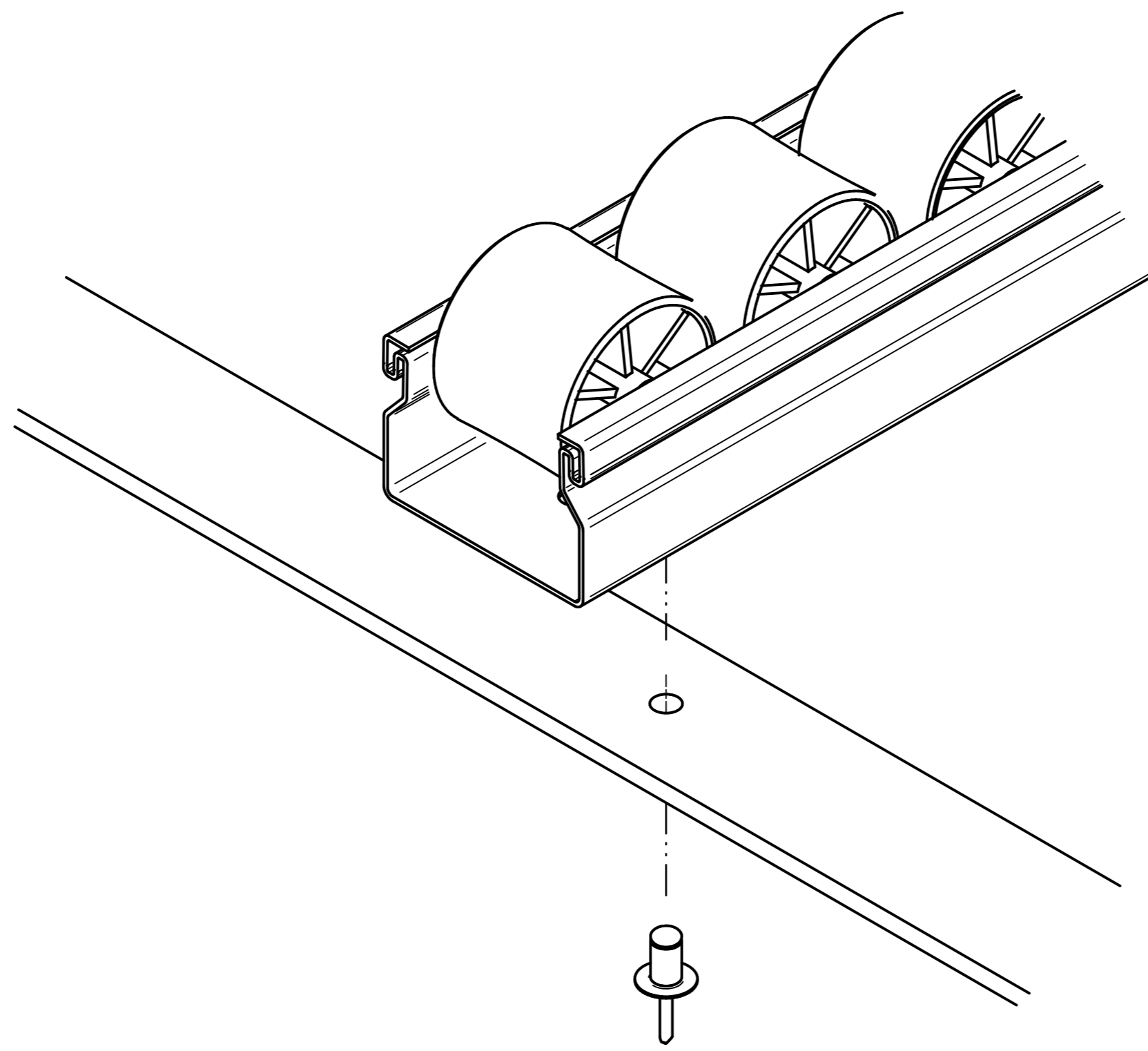

3.

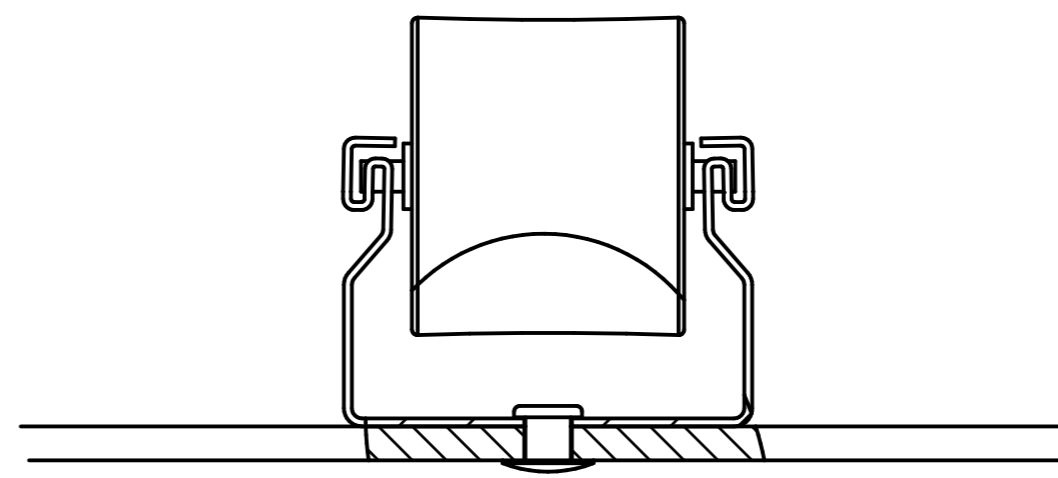
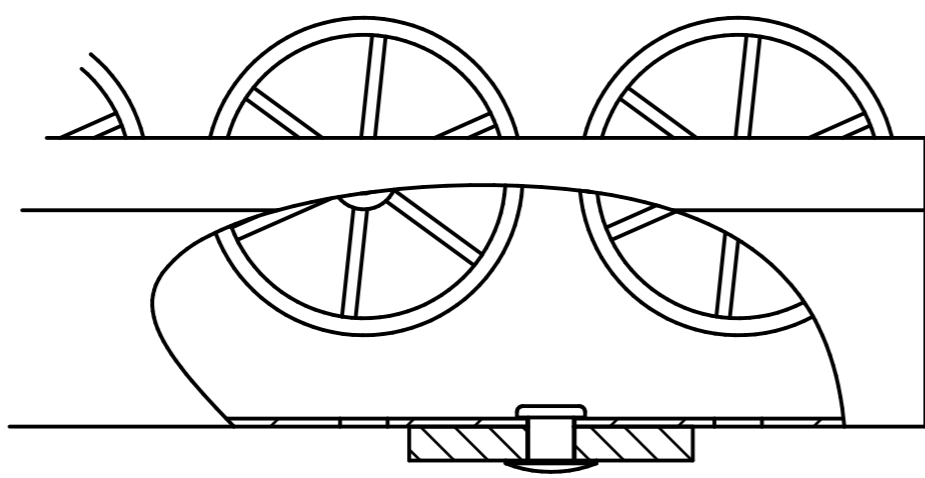

# Listwa T726 - montaż wariant 4

1.

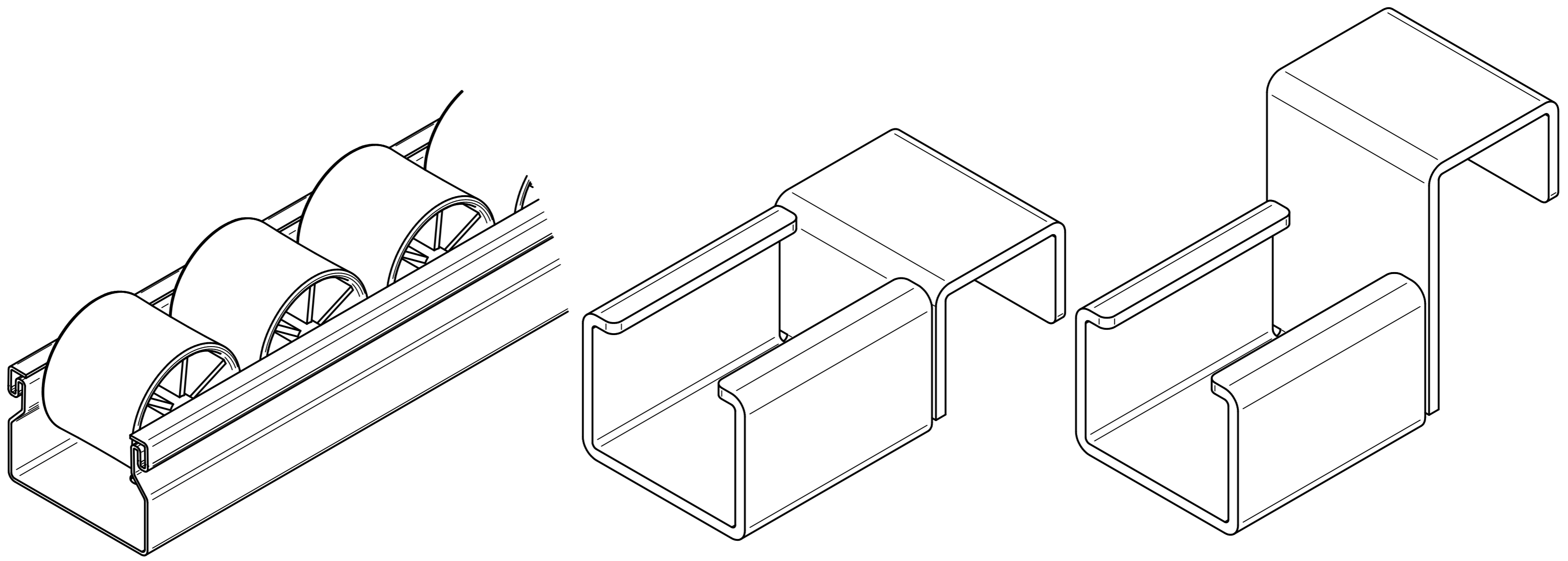

Listwa T726

Uchwyt R1 typ 726

Uchwyt STOP R3 typ 726

2.

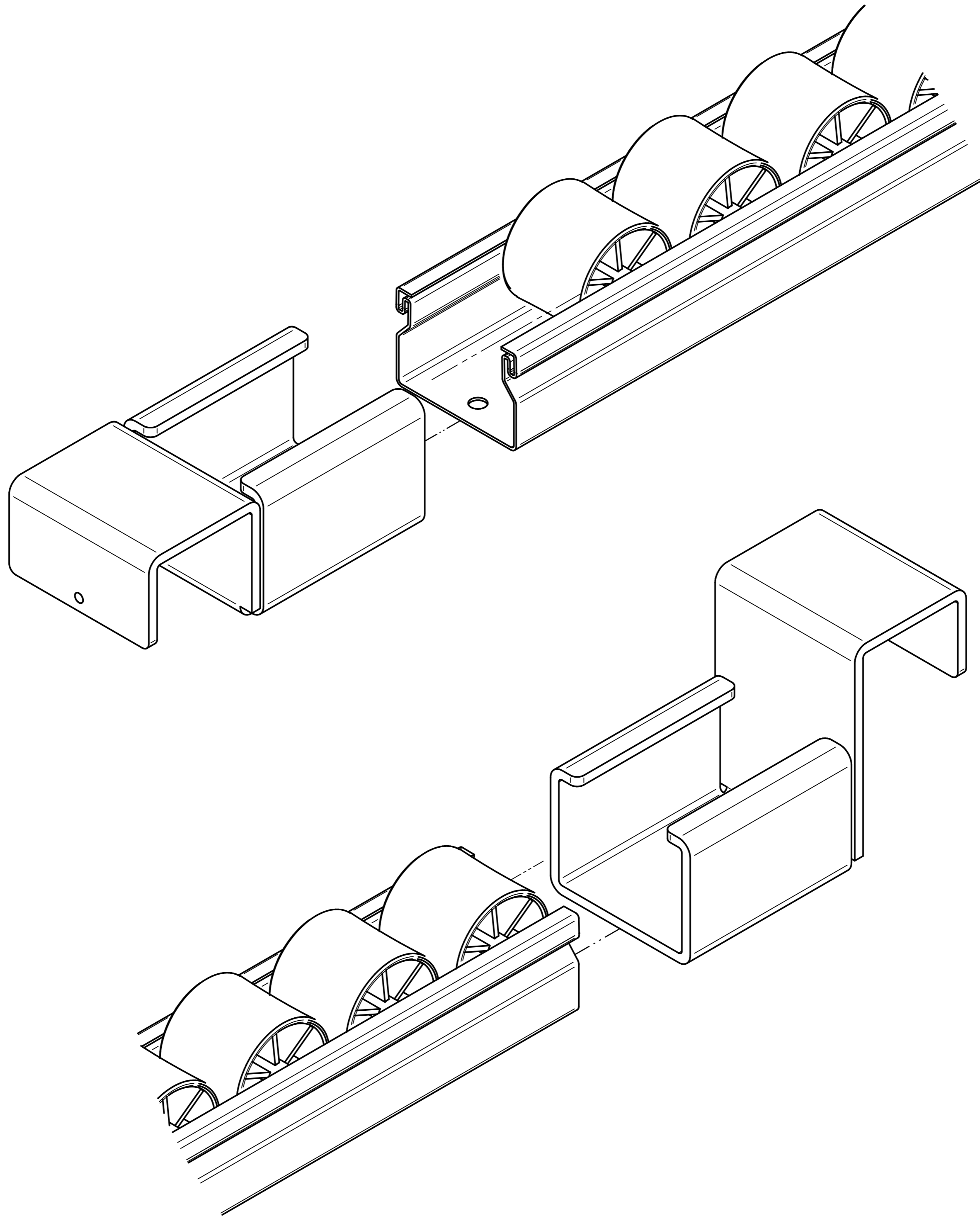

3.

a.

$\phi 28$

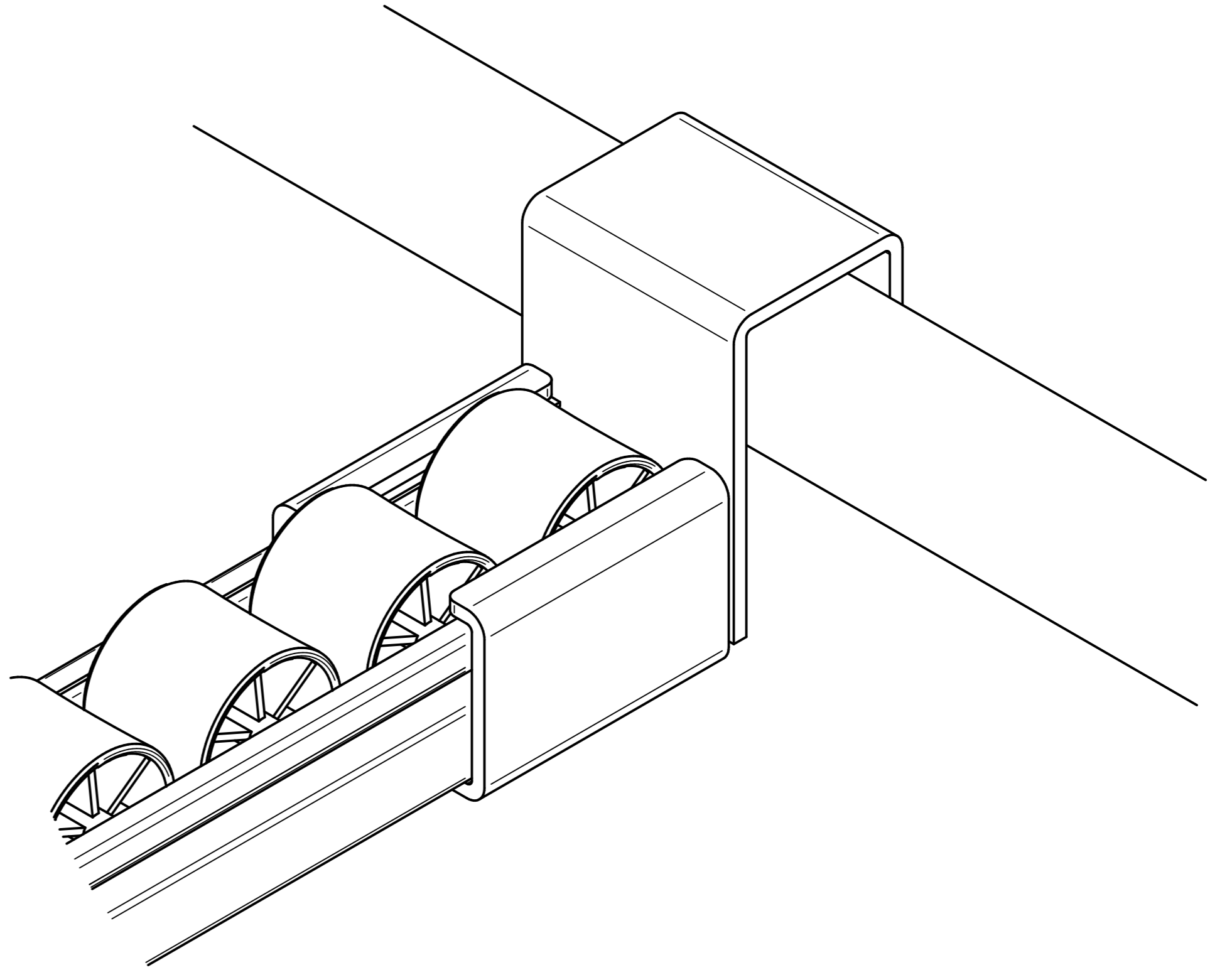
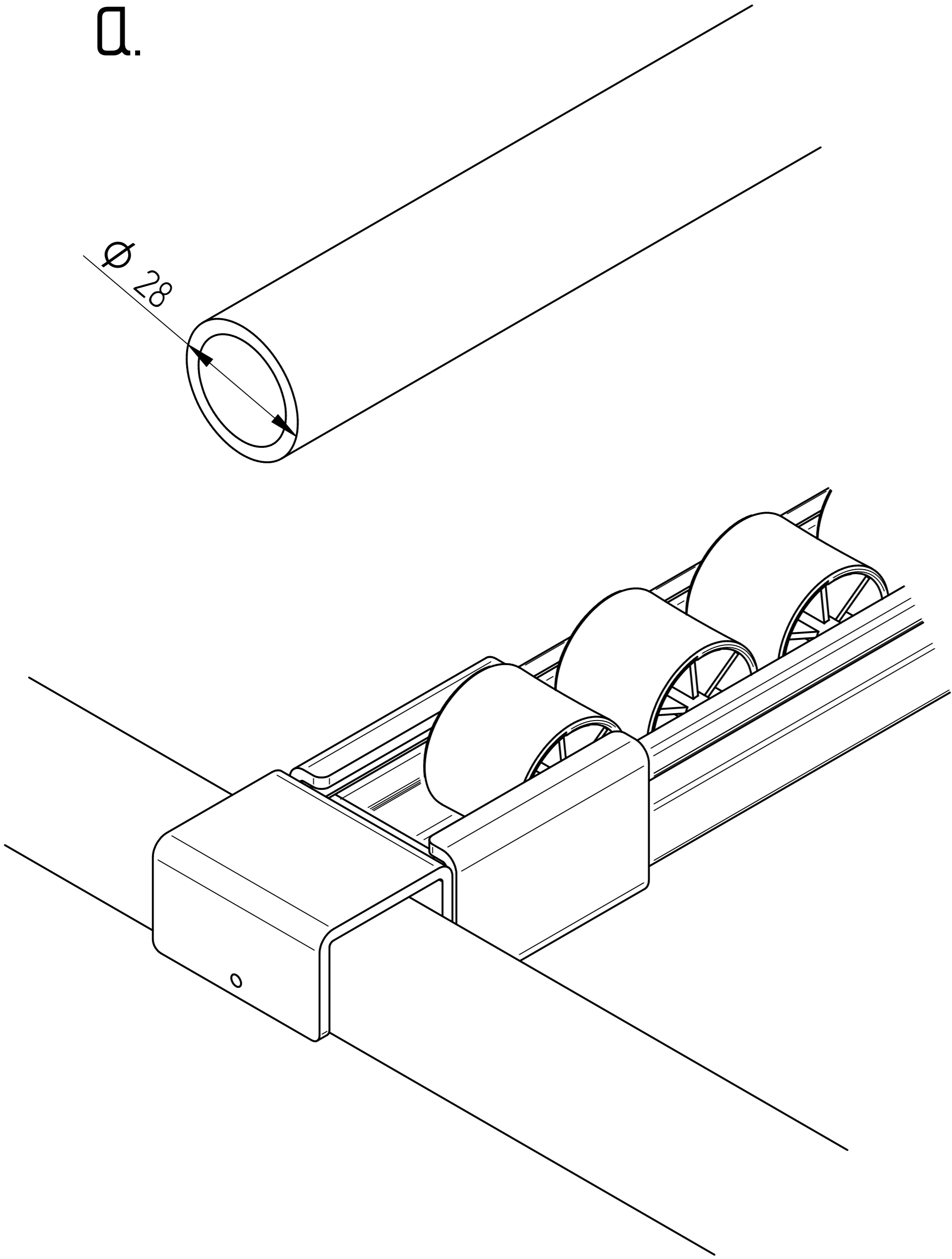

b.

28

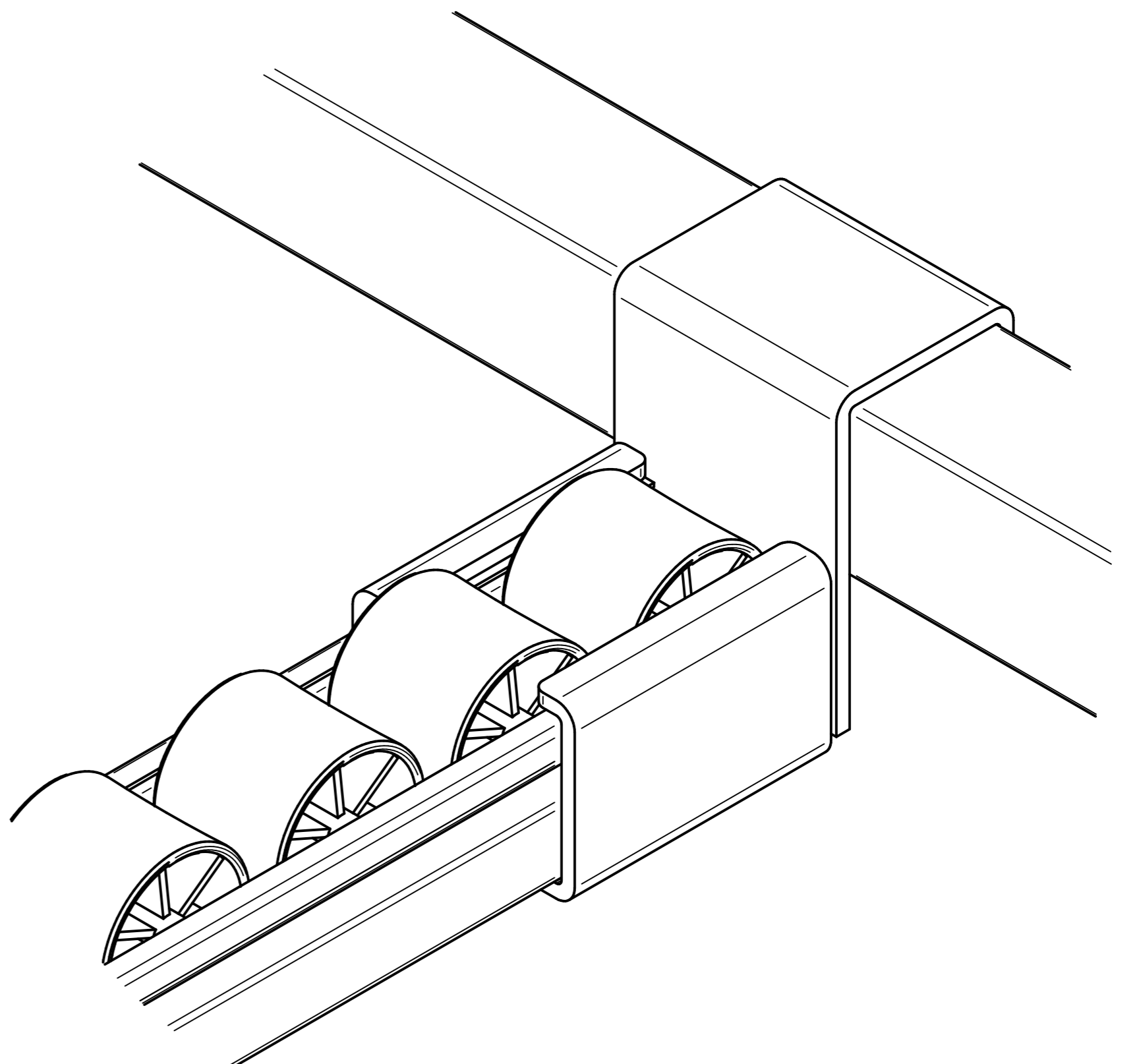
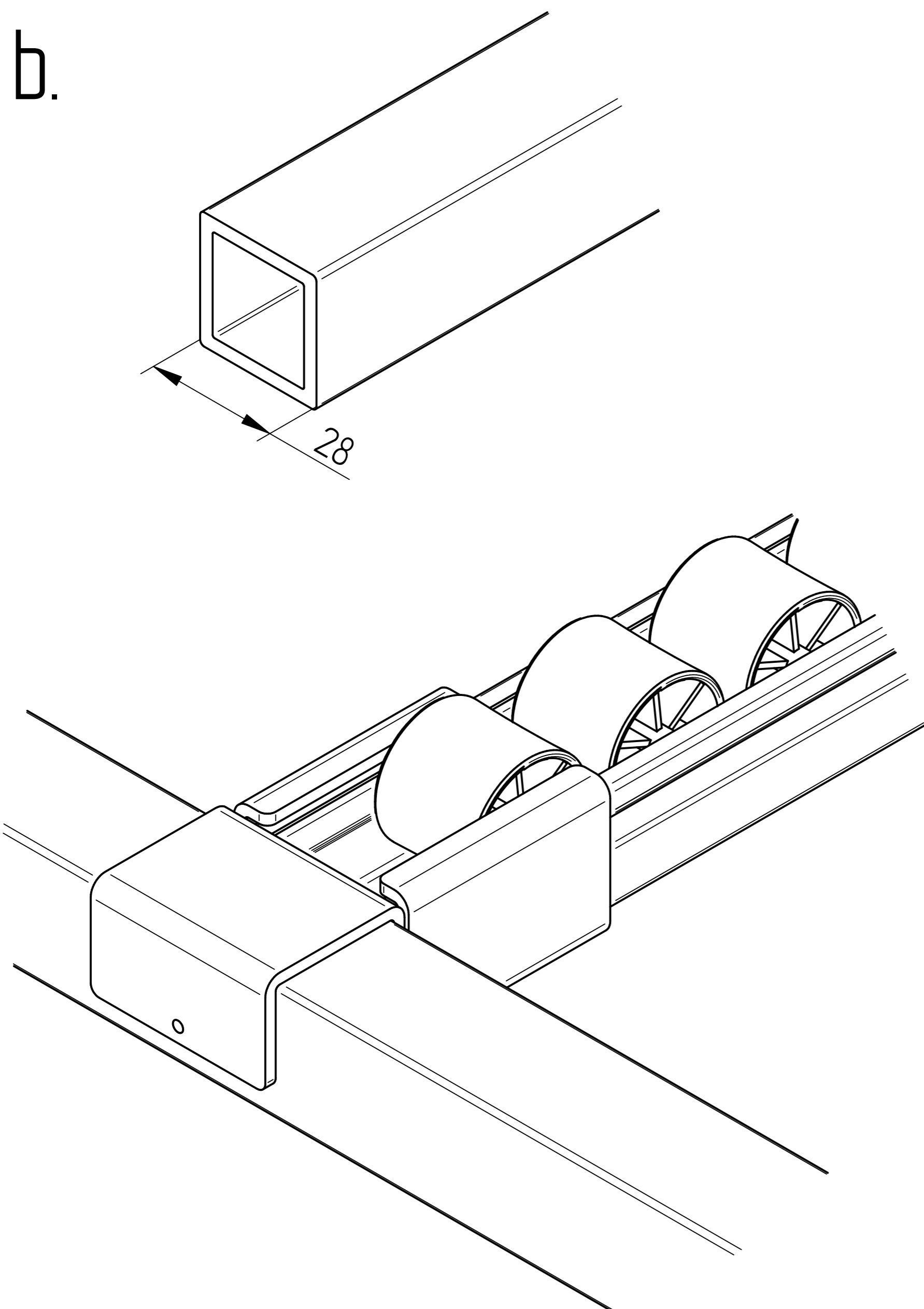

# Listwa T726 – montaż wariant 5

1.

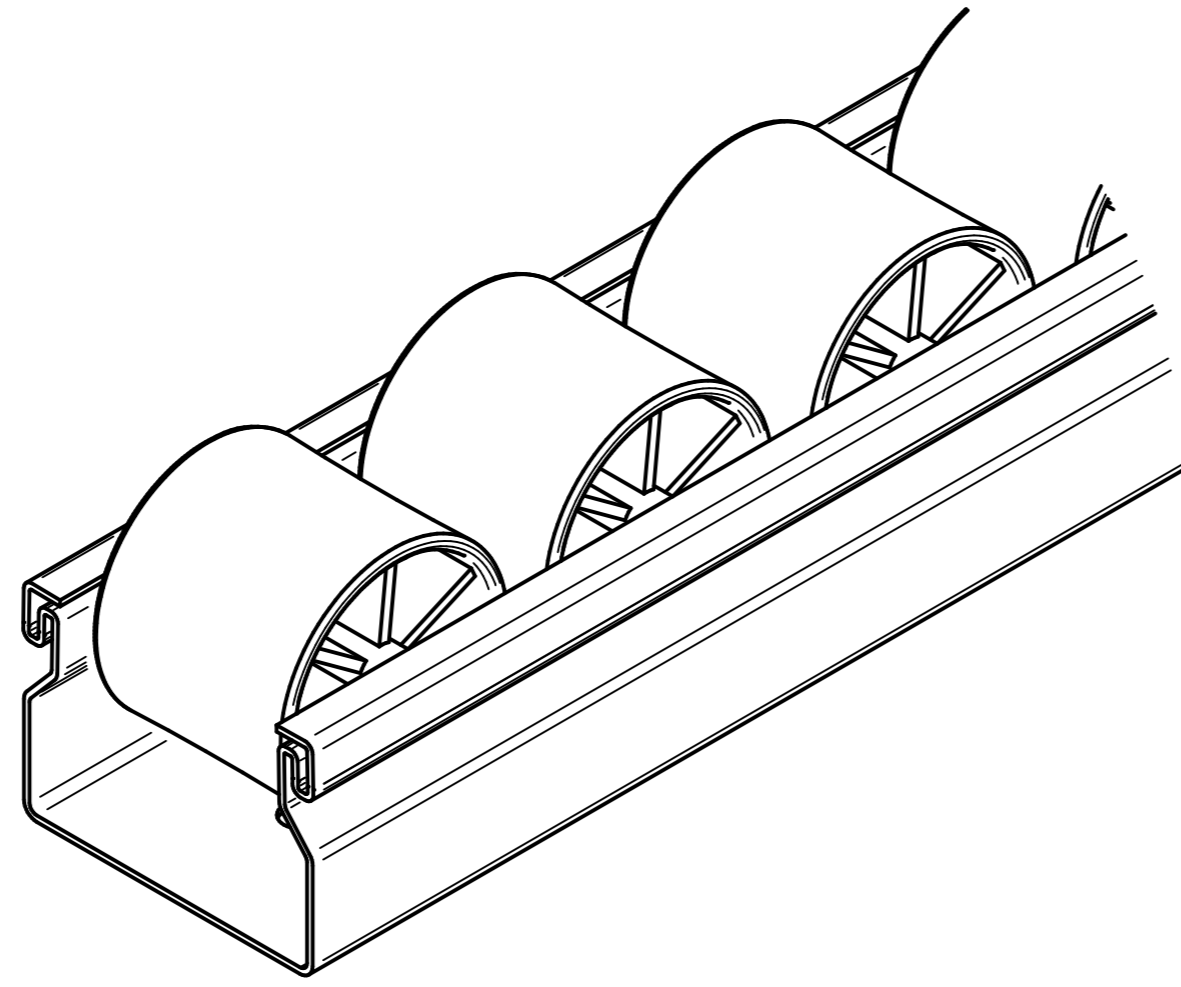

Listwa T726

2.

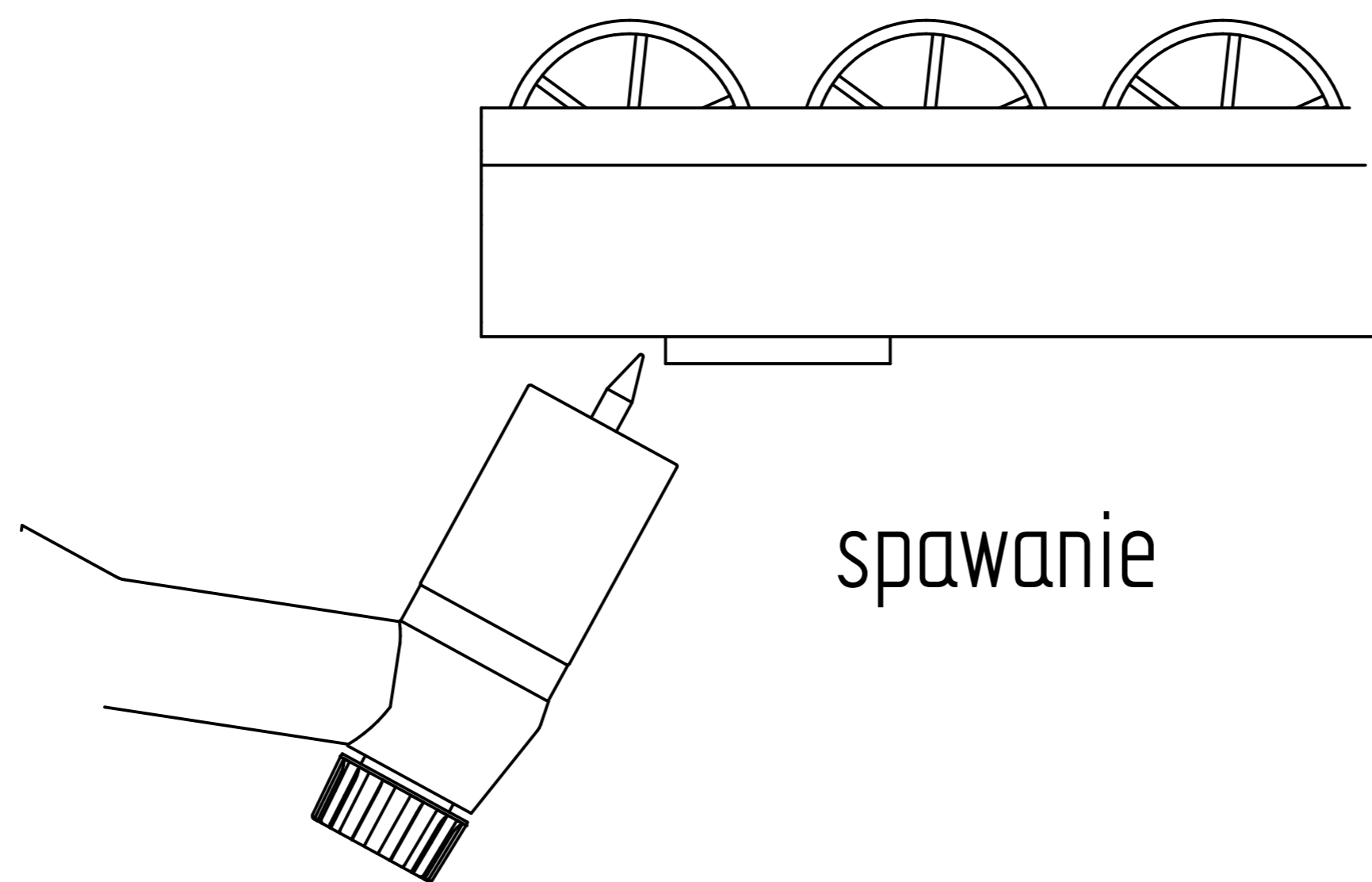

Rolki należy schłodzić bezpośrednio po spawaniu